

①

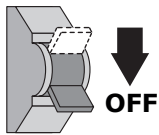

Installation Manual/Installatie handleiding/Anleitung/Manuel d'installation

Vesuv 50613000

YPHIX®

Specifications: Voltage: 220-240V | Wattage: 8W | Dimension: Ø250x58mm | IP rating IP65 | Material: Aluminium
Specificaties: Voltage: 220-240V | Wattage: 8W | Afmetingen: Ø250x58mm | IP waarde IP65 | Materiaal: Aluminium
Technische Daten: Voltage: 220-240 V | Wattage: 10W | Durchmesser: Ø250x58mm | IP Art: IP65 | Material: Aluminium
Caractéristiques: Tension : 220-240V | Puissance : 8W | Dimensions : Ø250 x 58 mm | Valeur IP IP65 | Matériel : Aluminium

Important Safety Instructies

Basic safety precautions should always be followed when installing, including the following:

1. Read all the instructions.
2. Licensed electrician for installation only.
3. Always ensure the power is OFF and the fitting has cooled down before performing any maintenance, cleaning, changing the globe or adjustment to the fitting.
4. Do not install any luminaire near the heat source.
5. Do not exceed the nominal supply voltage or amperage rating.
6. To avoid injury or damage to the fitting, please ensure that power leads and screws are secure before connecting the power.

Belangrijk: Veiligheidsinstructies:

Standaard veiligheid voorzorgsmaatregelen moeten altijd in acht worden genomen tijdens de installatie, waaronder de volgende maatregelen:

1. Lees alle instructies
2. Installatie dient te worden uitgevoerd door een professionele elektricien.
3. Zorg altijd dat de stroom is uitgeschakeld en de fitting afgekoeld is als u onderhoud uitvoert aan het armatuur.
4. Installeer geen lichtbron in de buurt van een warmtebron
5. Overschrijd niet het maximale nominale wattage of ampèrage.
6. Om letsel of beschadiging aan de fitting te voorkomen, zorg ervoor dat de stroomkabels en schroeven goed vast zitten voordat de stroom wordt ingeschakeld.

Wichtig:

Für Ihre Sicherheit: Halten Sie sich während der Installation an alle gängigen Sicherheitsregeln, u.a. dieses Regeln:

1. Lesen Sie alle Anleitungen.
2. Ein professioneller Elektriker sorgt für die Installation.
3. Sorgen Sie dafür, dass der Strom abgeschaltet ist und die Fassung abgekühlt wenn Sie Wartungsarbeiten an der Armatur durchführen.
4. Installieren Sie keine Lichtquelle in der Nähe einer Wärmequelle.
5. Überschreiten Sie nicht die zugelassenen Werte für Watt oder Ampèrage.
6. Um Verletzungen oder Beschädigungen an der Fassung zu verhindern, sorgen Sie bitte dafür dass die Stromkabel und Schrauben korrekt befestigt sind, bevor Sie den Strom wieder einschalten.

Mesures de sécurités importantes

Les précautions de sécurité de base doivent toujours être suivies lors de l'installation.

1. Lisez toutes les instructions.
2. L'installation doit être faite par un électricien agréé.
3. Assurez-vous que l'alimentation soit coupé et que le raccord soit refroidi avant d'effectuer tout entretien, nettoyage, changement de l'ampoule ou ajustement du raccord.
4. N'installez pas de luminaire près d'une source de chaleur.
5. Ne dépassez pas la tension d'alimentation nominale ou l'intensité nominale.
6. Pour éviter blessures ou dommages sur le raccord, veuillez vous assurer que les fils d'alimentation et les vis soient bien fixés avec de mettre l'alimentation.

WARNING!

1. Switch off before installation.
2. Switch on only after complete installation and examination of the circuit.
3. Professional electrician for installation and maintenance only.

Turn off power supply before starting any installation. Read instructions & check you have all the tools & accessories to complete the installation correctly.

WAARSCHUWING

1. Schakel stroom uit voor installatie
2. Schakel stroom pas aan na voltooiing van de installatie
3. Gebruik een professionele elektricien voor installatie en onderhoud

Schakel de stroom uit voorafgaand aan de installatie. Lees de installatie instructies & controleer of alle gereedschap en accessoires compleet zijn om de installatie juist te kunnen voltooien.

BITTE BEACHTEN

1. Schalten Sie die Spannung vor Montage aus
2. Schalten Sie die Spannung erst ein, wenn die Montage vollständig und korrekt war
3. Die Montage darf nur von professionellen Elektrikern gemacht werden

Schalten Sie die Stromversorgung vor Montage aus. Lesen Sie die Anleitung, und überprüfen Sie, ob Sie alle Geräte und Zubehör zur Verfügung haben, um die Montage korrekt zu machen

ATTENTION

1. Coupez l'alimentation générale.
2. Remettez l'alimentation générale uniquement après l'installation complète et l'examen du circuit.
3. Un électricien doit procéder à l'installation et à la maintenance.

Coupez l'alimentation électrique avant de commencer toute installation. Lisez les instructions et vérifiez que vous disposez de tous les outils et accessoires pour terminer l'installation correctement.

②

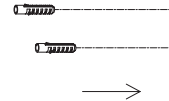

Fix the plastic anchor into wall
Plaats het plastic pluggen in de muur
Platzieren Sie die Dübel in die Mauer
Fixer les chevilles dans le mur.

③

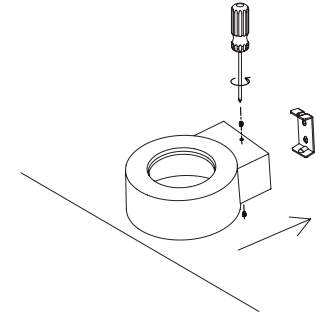

Loose screws and take out the bracket from lamp body
Haal de montageclip los van het armatuur
Schrauben Sie die Schrauben ab, und entnehmen Sie den Haken der Armatur
Desserrez les vis et retirez le support du corps de la lampe.

④

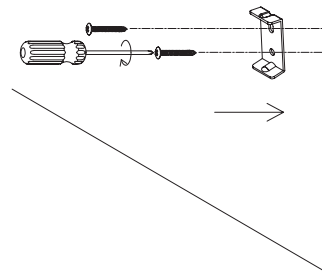

Fix the brackets on the wall with screws
Schroef de montageclip vast aan de muur
Schrauben Sie den Haken mit den Schrauben an die Mauer
Fixez le support au mur avec des vis.

⑤

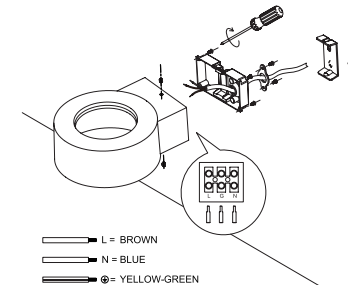

Open junction box, connect L, N and G wires to terminal block respectively and lock the driver box, then fix the light on the wall.

Open de aansluitdoos en verbind de „L“, „N“ „G“ stroomkabels met de kroonsteen en sluit de aansluitdoos. Bevestig daarna het armatuur aan de montageclip

Öffnen Sie die Armatur, befestigen Sie die „L“, „N“ und „G“-Drahte in den Klemmenblock, schließen Sie die Armatur und montieren Sie sie an die Mauer

L : marron (phase), N : bleu (neutre), Jaune + vert (terre). Ouvrez la boîte de jonction, connectez les fils L, N et G au bornier respectivement et fermer la boîte du driver, puis fixer l'applique sur le mur.

⑥

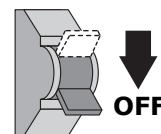

YPHIX | Keizer Karelplein 326511
NH Nijmegen | The Netherlands

